

SongBook

CONCERT DESSINÉ



**SPECTACLE TOUT PUBLIC À PARTIR DE 13 ANS
HORS-LES-MURS ET EN SALLE**

Un projet du **COLLECTIF F71**
Dramaturgie et mise en scène, **LUCIE NICOLAS**

Créé le 03 novembre 2018 à l'Espace Sarah Bernhardt de Goussainville (95)

SAISON 2023-24

- 18 & 19 NOVEMBRE 2023 à 14h30 au Festival de BD de Colomiers (31)
- 5 JUILLET 2024, Centre Culturel Chaplin, Mantes-la-Jolie (78)
- JUILLET 2024, tournée d'été dans les centres CCAS
- SAISON 24-25 en cours de programmation. . .

PRODUCTION
GWENDOLINE LANGLOIS
production.collectiff71@gmail.com
06 84 65 54 68
www.collectiff71.com

collectif
F71

DIFFUSION Collectif & Cie
ESTELLE DELORME
estelle.delorme@collectifetcie.fr
06 77 13 30 88
6 GÉRALDINE MORIER-GENOUD
geraldine.moriergenoud@collectifetcie.fr
06 20 41 41 25

SongBook

CONCERT DESSINÉ

Spectacle hors-les-murs et en salle

Tout public à partir de 13 ans

Durée

1h à 2h (concert + discussion), adaptable au contexte

Un projet du collectif F71

Lucie NICOLAS, mise en scène

Lymia VITTE, chant

Charlotte MELLY, dessin

Benjamin TROLL, direction musicale

Julien PICCININI, régie son

Gwendoline LANGLOIS, administration de production

production.collectif71@gmail.com

Juliette SUBIRA, Chargée de production

Collectif & Cie, chargées de diffusion

Estelle DELORME

& Géraldine MORIER-GENOUD

estelle.delorme@collectifetcie.fr

geraldine.moriergenoud@collectifetcie.fr

06 77 13 30 88

06 20 41 41 25

Production : La Concordance des Temps / collectif F71.

Partenaires : le Festival Théâtral du Val d'Oise et l'Espace Sarah Bernhardt, Goussainville (95), le POC I, Alfortville (94), le Théâtre-Cinéma Paul Eluard, Choisy-le-Roi (94)

Avec l'aide de la Communauté d'agglomération Roissy Pays de France et d'ARCADI

Le collectif F71 est conventionné par la DRAC IDF depuis 2021 **et subventionné** par la Région Ile-de-France au titre de la Permanence Artistique et Culturelle depuis 2013 et par le Conseil Départemental du Val-de-Marne au titre de l'Aide au développement artistique de 2019 à 2022 et au titre de l'Aide à l'activité des équipes artistiques depuis 2023.

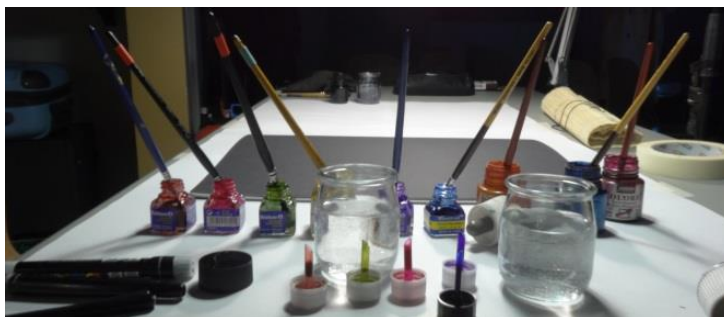

SONGBOOK, CONCERT DESSINÉ

A l'origine en lien avec le spectacle *Noire*, nous avons imaginé une petite forme musicale et plastique, qui peut s'installer hors-les-murs, à destination de publics variés. Le dispositif de dessin en direct est comparable mais très simplifié techniquement. *SongBook* est un spectacle à part entière qui s'adapte en durée, en jauge et en contenu aux circonstances de la représentation.



©EMMANUEL CRIVALLI

LE DESSIN SE PROJETTE SUR LE COSTUME BLANC DE LYMIA

Dans notre *SongBook*, nous avons collecté une dizaine de morceaux de musique. Tous offrent une réponse aux multiples formes que prend la discrimination : racisme, homophobie, misogynie, haine de classe ou des jeunes, peur de l'autre, de la différence, assignation à un genre, séquelles des colonisations... Les registres musicaux sont éclectiques et vont de la chanson française au blues, en passant par le gospel, le rap, ou la pop...

Dans une grande liberté d'improvisation, chaque morceau est adapté et interprété vocalement par Lymia Vitte, qui construit un univers sonore en empilant les pistes vocales grâce à une pédale de boucle. Simultanément, une dessinatrice (Charlotte Melly) fait apparaître un dessin élaboré sous l'œil de la caméra et projeté en direct autour de Lymia. L'ensemble donne lieu à la création d'un livre dessiné propre à chaque représentation.

Depuis sa création, nous ajoutons des chansons à notre répertoire ou préparons des tableaux dédiés aux circonstances de la représentation (par exemple dans le cadre de l'exposition *Faith Ringgold* au Musée Picasso) ou à l'âge des spectateurices... Cela nous permet ensuite plus de souplesse dans le choix de notre « set-list ».

Les interprètes sont très proches du public et interagissent avec les spectateurices dans un rapport très direct. La performance est suivie d'un échange avec le public pour échanger et répondre à toutes les questions, qu'elles portent sur les thématiques des chansons ou le mode de création du spectacle.

DISPOSITIF SCÉNIQUE

-Pour faire apparaître le dessin en direct :

Nous utilisons un simple caméscope fixé « en potence » sur un pied de micro au-dessus du plan de travail, relié en direct à un vidéoprojecteur. On peut ainsi voir les mains travailler et le dessin évoluer. Ce qui nous intéresse est de montrer la construction du dessin plutôt que son résultat final.

En ce qui concerne les techniques de dessin : nous privilégions l'encre de Chine (noire) et des encres de couleur (ecolines) au pinceau, car cela glisse rapidement sur le papier et permet un dessin fluide. Parfois Charlotte utilise aussi de la peinture gouache et des poscas (feutres peinture). Nous avons également un « effet spécial » secret à la fin du spectacle.

-Pour construire les chansons à vue :

Lymia utilise une pédale de boucle au pied, ou « looper » sur laquelle certaines pistes sont préenregistrées, ce qui permet d'introduire d'autres instruments (percussions, piano...), en plus de la voix. Par-dessus, elle empile des pistes enregistrées en direct. A cela elle ajoute une pédale d'effet à main, qui permet par moments de transformer sa voix. Elle crée la mélodie de chaque chanson, afin de pouvoir en chanter les couplets.



CHARLOTTE MELLY AU MUSÉE PICASSO, REPRÉSENTATIONS EN HOMMAGE À FAITH RINGGOLD

PLAYLIST INDICATIVE

- POULAILLER SONG*, Alain Souchon , 1977
NÉ QUELQUE PART, Maxime Le Forestier, 1988
STRANGE FRUIT, Billie Holiday, 1954
MADAME, Juliette, 2018
CHEZ MOI, Casey, 2006
KID, Eddy de Pretto, 2017
MARIÉES À VENDRE, Sonita Alizadeh, 2014
BROWN SKIN GIRL, Beyoncé, 2019
FOUR WOMEN, Nina Simone, 1966
RESPECT, Aretha Franklin ((Otis Redding)),1965



*What you want
Baby, I got it
What you need
Do you know I got it?
All I'm askin'
Is for a little respect when you get home (just a little bit)
Hey baby (just a little bit) when you get home
(Just a little bit) mister (just a little bit)*

Respect - Aretha Franklin / Otis Redding



Poulailler's song
Alain Souchon, 1977

Cette chanson moque la bourgeoisie française, comparée à des volailles qui caquètent. Elle raille la xénophobie, le racisme anti-jeunes, la peur de l'autre. . .



Né quelque part
Maxime Le Forestier, 1988

Ecrite en réaction aux « lois Pasqua », adoptées pour la première fois en 1986 pour faire reculer l'immigration. Les enfants nés en France de parents étrangers n'obtenaient plus automatiquement la nationalité à leurs 18 ans.



Strange Fruit
Billie Holiday, 1939

Classique ayant marqué l'histoire de la musique ainsi que celle de la lutte pour les Droits Civiques aux Etats-Unis, la chanson est tirée d'un poème d'Abel Meeropol. Elle évoque les corps pendus lors des lynchages, ces fruits étranges qui se balancent au vent. *Strange Fruit* est repris pour la première fois par Billie Holiday en 1954.



Madame
Juliette, 2018

Cette chanson, de la chanteuse et compositrice française Juliette Noureddine, célèbre la diversité des corps féminins et des femmes qui, malgré la pression et le diktat social, assument leur corps tel qu'il est.



Chez moi
Casey, 2006

Casey, d'ascendance martiniquaise, revendique son rap comme étant du rap de fils d'immigrés. Dans ce morceau elle chante l'authenticité de son île d'origine, en dénonce les clichés et rappelle son passé de colonie.

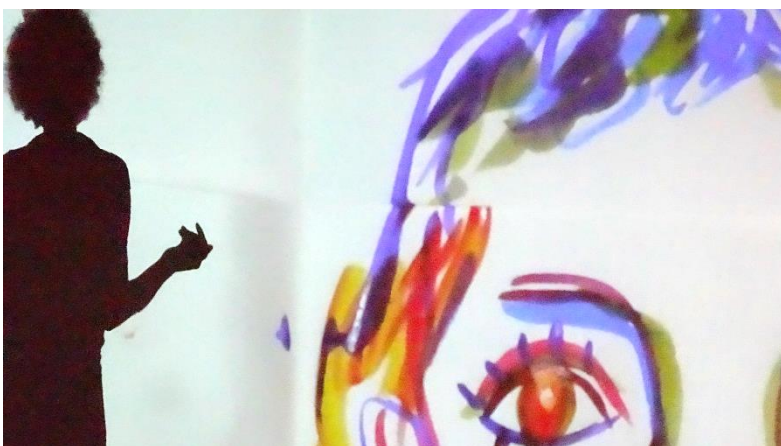

Kid
Eddy de Pretto, 2017

Avec Kid, chanson en partie autobiographique où un père s'adresse à son fils, Eddy de Pretto évoque la construction du genre masculin, les clichés que la société impose aux garçons, notamment l'injonction d'une masculinité hyper-virile.



Mariées à vendre
Sonita Alizadeh, 2014

Sonita Alizadeh est une jeune afghane. Elle a 10 ans, quand elle échappe à son premier mariage forcé. Sous la pression des talibans, elle fuit avec sa famille en Iran. Elle entend un jour une chanson d'Eminem et se met au rap, qu'elle considère comme « outil d'expression personnel et comme moyen de raconter [son] histoire au monde entier ».



Brown Skin Girl
Beyoncé, 2019

« Ta peau n'est pas juste noire, elle brille et raconte ton histoire. » Dans ce titre, Beyoncé s'adresse à sa fille. Blue Ivy Carter, âgée de 7 ans et chante la beauté de la femme noire qu'elle deviendra .



R.E.S.P.E.C.T.
Aretha Franklin, 1967

Originellement écrite par Otis Redding en 1965, nous nous référons à la version d'Aretha Franklin qui la propulse parmi les plus grands tubes internationaux et marque l'histoire du mouvement féministe.



FOUR WOMEN
Nina Simone, 1966

Titre puissant, cri de colère de la chanteuse qui dresse le portrait de quatre femmes afro-américaines : Aunt Sarah, Saffronia, Sweet Thing et Peaches, qui illustrent, chacune à leur manière, la violence raciale aux Etats-Unis, mais aussi les différentes facettes de l'artiste, réputée pour son tempérament révolté.

LE COLLECTIF F71

Le travail du Collectif F71 se caractérise par l'interrogation du réel et de l'Histoire contemporaine, par l'usage de matériaux dramaturgiques diversifiés, pour construire une écriture scénique (archives, textes littéraires, articles, dessins, paroles, matériaux du réel non-théâtraux). Le collectif F71 s'est d'abord appuyé sur l'œuvre du philosophe Michel Foucault pour construire une première série de spectacles. Depuis, nous travaillons à faire du théâtre à partir de cette « exaspération de notre sensibilité de tous les jours » que nous y avons puisée. L'expérience collective de nos précédents spectacles et de notre mode de création constitue aujourd'hui le socle de notre identité esthétique et dramaturgique.

Une autre spécificité de nos créations est qu'elles croisent et invitent d'autres disciplines à se mêler au théâtre de manière hybride. Art plastique, marionnette ou manipulation au sens large, projections, musique et travail sonores contribuent largement à nos dramaturgies. Nos outils sont volontairement simples et artisanaux, à l'opposé d'une technologie écrasante. Rétroprojecteurs à transparents, pinceaux et encre de chine, pédale de boucle, objets lumineux : ils sont à disposition des interprètes qui s'en emparent pour construire narration et situations à vue, devant les spectateurs.

L'accompagnement de la création, en amont comme en aval, d'un volet d'éducation artistique diversifié est un axe fort et militant de la compagnie. Depuis 2010, le collectif F71 s'est restructuré dans son organisation, sous la coordination artistique de Lucie Nicolas, chaque projet ne mobilise plus nécessairement l'ensemble du collectif mais une équipe à géométrie variable. Plusieurs projets, représentatifs de la ligne du collectif (matériaux documentaires, questionnements de sujets historiques et contemporains et en particulier des luttes collectives, traitement pluridisciplinaire...) sont portés par l'une ou l'autre, avec la participation croisée des autres membres du collectif à différentes étapes du travail (collaboration dramaturgique, œil extérieur, interprétation).



© CHARLOTTE MELLY

LES CRÉATIONS DU COLLECTIF F71 :

Précédentes créations : *Foucault 71, La Prison, Qui suis-je, maintenant ?, Notre corps utopique, Mon petit corps utopique, Conférence contrariée, What are you rebelling against Johnny ?, Sandwich, concert plastique, Noire, roman graphique théâtral...*

En diffusion : *SongBook, concert dessiné*, spectacle nomade de chansons qui offrent une réponse aux discriminations diverses...

Le Dernier Voyage (AQUARIUS), l'odyssée inouïe du navire de sauvetage des migrants en juin 18 reconstituée au sein d'un dispositif sonore et musical,

Parler la Poudre, spectacle nomade et burlesque sur la place des armes dans nos vies, commande du Théâtre de la Poudrerie, Sevran

Move On Over Or We'll Move On Over You, une histoire fantasmée des Black Panthers au sein de leur atelier d'imprimerie

Hep! Hep! Hep! (karaoké dessiné) explore notre rapport à la musique populaire à travers un spectacle musical et plastique, ludique et participatif.

L'ÉQUIPE

LUCIE NICOLAS, DRAMATURGIE ET MISE EN SCÈNE



© KANDIDA MUHURI

Après des études d'économie, de sciences politiques et d'art du spectacle, elle se destine au théâtre. Alternativement ou simultanément metteuse en scène, dramaturge, comédienne, collaboratrice artistique de nombreux artistes, (Jean-François Peyret, Sophie Loucachevsky, Frédéric Fisbach, Madeleine Louarn, l'Encyclopédie de la Parole...) Elle écrit pour la scène à partir de divers matériaux du réel en croisant les disciplines artistiques (images, manipulation d'objets, musique, dessin en direct, etc.)

Elle poursuit une longue collaboration avec la marionnettiste Maud Hufnagel, avec notamment *Petit Pierre* (de Suzanne Lebeau), *Pisteurs, Dans Moi* (Kitty Crowther et *Pomelo se demande* (Ramona Badescu et Benjamin Chaud).

En 2000, elle crée la compagnie La concordance des temps puis co-fonde en 2004, avec Stéphanie Farison, Emmanuelle Lafon, Sara Louis et Lucie Valon, le collectif F71, qui signe des pièces nourries par la pensée de Michel Foucault: *Foucault 71*, *La Prison*, *Qui suis-je maintenant ?*, *Notre Corps Utopique*, *Mon petit corps utopique*, ou encore *Sandwich, concert plastique*. Plus récemment, elle crée *Noire, roman graphique théâtral* et le concert dessiné *SongBook, Le Dernier Voyage (AQUARIUS)*, un spectacle retraçant l'odyssée de l'Aquarius, navire de

sauvetage des migrants en mer Méditerranée, *Parler la Poudre*, spectacle à domicile à partir de récits des habitants de Sevrans sur la violence et *Hep! Hep! Hep!* (karaoké dessiné), spectacle participatif sur notre rapport à la musique populaire.

En dialogue avec la création, elle dirige de nombreux ateliers de pratique pour enfants, adolescents ou adultes.

BENJAMIN TROLL, CRÉATION MUSICALE

Musicien compositeur Franco-Anglais né à Dieppe en 1984, passionné de musique, de théâtre et de cinéma depuis le plus jeune âge, il poursuit à Amiens des études d'Art du Spectacle (Théâtre et Cinéma). Se spécialisant ensuite pour le Cinéma, il obtient quelques années plus tard une Maîtrise de Cinéma à la Sorbonne Nouvelle de Paris.

Parallèlement et depuis l'âge de 5 ans, il pratique la batterie. D'abord étudiant de l'Ecole Improvisation Jazz de Mont St Aignan, il intègre ensuite l'Ecole Dante Agostini de Paris où il obtient un Premier prix avec félicitation du jury. Sa formation musicale se poursuit dans la prestigieuse école de jazz CMDL (Centre des Musiques Didier Lockwood). Il découvre la composition qui lui permet aujourd'hui d'écrire ses propres créations musicales au sein de différents groupes ainsi que pour le Théâtre.



JULIEN PICCININI, RÉGISSEUR SON



Julien Piccinini est compositeur et chanteur. Il développe depuis plusieurs années son travail musical sous le nom de Picci. L'itinéraire initiatique de Picci passe toujours par John Lennon, soit une pop léchée, travaillée et mélodique qui installe des ambiances à la fois contemporaines et sous perfusion fin 60's. Il collabore par ailleurs avec de nombreux musiciens pour le théâtre, le cinéma, direction artistique...

Il compose également des bandes-son de spectacle ou des musiques de film. Il assure la régie son du projet *SongBook* pour le collectif F71.

LYMIA VITTE, COMÉDIENNE, CHANTEUSE



Lymia commence sa formation théâtrale à Lyon (ATRE) où elle suit, entre autres, l'enseignement d'Alain Maratrat (comédien de Peter Brook). Elle y travaille une méthode de chant créée par le Roy Hart Theater, dirigée par Akhmatova Samuels. Elle part ensuite poursuivre un master class de plusieurs mois à Buenos Aires où elle fait la rencontre de metteurs en scène comme Marcelo Savignone ou Enrique Federman, ainsi que du chanteur Haim Isaac.

A son retour, après avoir joué dans plusieurs pièces, elle approfondit son expérience en chant, par diverses master classes, (jazz, chant bulgare...). Puis elle intègre le conservatoire du XI^{ème} arrondissement et l'ESAD jusqu'en 2017 où elle suit entre autres les cours de Serge Tranvouez, Valérie Besançon, Catherine Rétoré, Sophie Loukachevski et des metteurs en scène comme Laurent Sauvage, Alexandre Del Perugia, Wajdi Mouawad, Cyril Teste, Olivier Coulon Jablanka, Jean-Christophe Sais, le collectif La Meute...).

Dès sa sortie, elle collabore avec la compagnie BlobfishBlues Production et Mawusi Agbedjidji. En 2019, elle travaille avec François Rancillac, *Les Hérétiques*, de Mariette Navarro, Hélène Soulié dans *MADAM 3*, d'Hélène Soulié et Mariette Navarro, avec l'auteur/metteur en scène Gianni Gregory Fortet, *Vieux Blond* et *Oratorio*, Rachid Akbal dans *Les métamorphoses du vivant*, ou Julia Vitdit dans *C'est comme ça (si vous voulez)* d'après Luigi Pirandello...

CHARLOTTE MELLY, DESSINATRICE

Diplômée de l'école parisienne Estienne en graphisme, Charlotte Melly entre ensuite à l'École Nationale Supérieure des Arts et Techniques du Théâtre en scénographie (ENSATT) où elle travaille avec Guillaume Lévêque, Claude Buchwald, Jean-Pierre Vincent, Simon Delétang, Daniel Larrieu...

Elle collabore avec le Collectif Alteréaliste. En 2016, elle signe la scénographie du spectacle *Monsieur, Blanchette et le Loup*, de José Pliya.

Depuis 2012, elle accompagne le marionnettiste Cyril Bourgois en tant que scénographe et manipulatrice de théâtre d'ombre sous l'œil de la caméra, (*À l'ombre d'un loup*, *Mange ta main*, *Les bons contes du bon vieux temps* - tournée à l'international). Elle développe sa pratique de la marionnette en collaboration avec l'organiste Gabriel Bestion de Caboulas, le percussionniste Manu Wandji et le danseur Merlin Nyakam sur le spectacle *L'anneau de Salomon*.

Parallèlement au théâtre, elle illustre une bande-dessinée écrite par Lison Pennec, *Blanche La colérique*, éditions Marabulle 2017, adapte en BD *Un Pays dans le ciel*, d'Aïat Favez, chez Delcourt et publie des dessins dans la revue *Bien, monsieur !*

Elle joue dans *Noire*, sous la direction de Lucie Nicolas



REPRÉSENTATIONS PASSÉES

Médiathèque François Mauriac, Coussainville (95), Collège Robespierre et Lycée Romain Rolland, Coussainville (95), Médiathèque Erik Orsenna, Villiers le Bel (95), Ecole 2nde chance, Argenteuil (95), Médiathèque Théodore Monod, St-Gratien (95), Lycée de l'Hautil, Jouy-le-Moutier (95), Bibliothèque Anna Langfus, Sarcelles (95), Collège de Bray et Lu (95), **avec le Festival Théâtral du Val d'Oise, l'Espace Sarah Bernhardt de Goussainville, le Théâtre de St-Gratien et le Théâtre de Jouy-le-Moutier.** /// Salle de la Distillerie, **Anis Gras, le Lieu de l'Autre, Arcueil (94)** /// Centre Social Dulcie September, Service Jeunesse Club Ados Delorme, Garges-les-Gonesses (95), **avec l'Espace Lino Ventura, Garges-les-Gonesses** /// Centre Culturel de Vitry, salle Bourneville, Lycée Polyvalent Adolphe Chérioux, Lycée Romain Rolland, Centre de Quartier Pré-ados Rabelais, Vitry-sur-Seine (94) **avec le Théâtre Jean Vilar, Vitry-sur-Seine** /// **Théâtre du Cormier**, Cormeilles-en-Parisis (95) /// **Médiathèque de l'Aurence, Limoges (87)** /// **Université de Bordeaux-Montaigne (33)** /// Médiathèque de Saint-Michel-sur-Orge, Médiathèque de Marolles-en-Hurepoix et Médiathèque de Villemoisson-sur-Orge **avec le Théâtre Brétigny, Scène conventionnée art & création (91)** /// **Espace des 3 couleurs**, Ponthierry (77), avec le Collège François Villon /// Lycées St-Ex **avec le Collectif 12**, Mantes-la-Jolie (78) /// Collège Solveig Anspach, Lycée Jean Jaurès de Montreuil et Lycée Balzac de Mitry Mory, **avec le Nouveau Théâtre de Montreuil CDN, (93)** /// Lycée André Paillot, avec la Mouche, St-Genis-Laval (69) /// **Théâtre Aimé Césaire**, Fort-de-France (972) /// Collèges de Bort-les-Orgues et de Seilhac, avec **L'Empreinte SN de Tulle-Brive** /// Collège Nazareth et Lycée Jacques Amiot, avec le Service Culturel de Melun (77) /// **Exploradôme**, Musée des sciences, Vitry-sur-Seine (94) /// **La Barbacane**, Beynes (78) /// **Les Passerelles**, Pontault-Comabult (77) /// /// **Musée Picasso**, Paris (75) /// **Festival de BD de Colomiers**, (31) /// **Tournée d'été CCAS (France)**



SPÉCIFICITÉS TECHNIQUES

Le spectacle est véritablement « tout public ». Il s'adresse aux adultes, aux ados, aux enfants **s'ils sont venus en famille**.

A chaque session nous adaptons la playlist en fonction du contexte, du public, des contraintes horaires.

Durée : de 1h à 1h30 de concert environ (adaptable selon le public et les circonstances)
suivies d'un échange avec les spectateurs

Public : adultes et tout public à partir de 7 ans **en famille**
scolaires (collégiens à partir de 13 ans, lycéens...)

Lieu : Le spectacle peut s'installer « partout » avec quelques requis techniques simples.
Nous jouons le plus souvent en médiathèques, salle polyvalente ou dans des établissements scolaires mais également sur des plateaux de théâtre (adaptation en conséquence).

Jauge: 30 à 150 personnes
Nous ne donnons pas de jauge précise car elle varie énormément en fonction des espaces et de l'installation du public.

La chanteuse est dans l'image vidéoprojetée qui va jusqu'au sol. Il est important que les spectateurs bénéficient d'une bonne visibilité pour voir l'intégralité de l'image. Il est donc impossible de mettre beaucoup plus de deux rangs de chaises en quinconce. Dans ce cas il faut restreindre la jauge. Par contre, il est possible d'imaginer un gradinage « artisanal » par un rang de tables sur lesquelles s'asseoir, des assises de différents niveaux, des coussins, etc. Dans le cas d'un véritable gradin (amphithéâtre, auditorium...) la jauge peut être importante.



DEMANDES TECHNIQUES EN HORS-LES-MURS: (en cas de représentation en théâtre nous consulter)

- Espace scénique au sol minimum de 3,5m de large X 1,5m de profondeur, **adossé à un mur blanc ou clair dégagé jusqu'au sol ou un écran qui va jusqu'au sol**. Si rien de tout cela, nous envisagerons de scotcher proprement des lais de papier kraft blanc. Recul nécessaire pour la projection : 4 à 5 m, ce qui occasionne un couloir central dans le public;
- Noir salle ou obscurité relative, occultation des fenêtres ;
- Arrivées électriques, multiprises et prolongateurs, accès à un point d'eau ;
- Une table de plateau minimum 50 cm x 1m, une chaise, un pupitre ;
- 2 pieds de micro à perchette dont un avec pince ;
- 3 DI, 3 câbles XLR-XLR (2 longs + 1 court), 2 câbles JACK -XLR courts
- Nous demandons un système de diffusion stéréo adapté à la salle, enceintes placées en façade de part et d'autre de l'écran, (sortie de notre mixette en jack). Si impossible, nous apportons notre système autonome, mono et peu puissant ;
- Catering léger et repas pour l'équipe le cas échéant.

La compagnie est autonome en vidéo, en lumière et apporte une partie du matériel son.

Montage : 3h de montage + réglages (présence d'un technicien bienvenue)
De l'aide est bienvenue pour l'installation des sièges pour le public.

Démontage : 30 minutes (l'équipe est en autonomie)

3 personnes en tournée (2 interprètes + la metteure en scène)

4 personnes en cas de représentation en salle de théâtre ou absence de technicien

Contact technique : Lucie NICOLAS 06 81 74 82 69 (Adaptation en salle : nous consulter)



SongBook - collectif F71

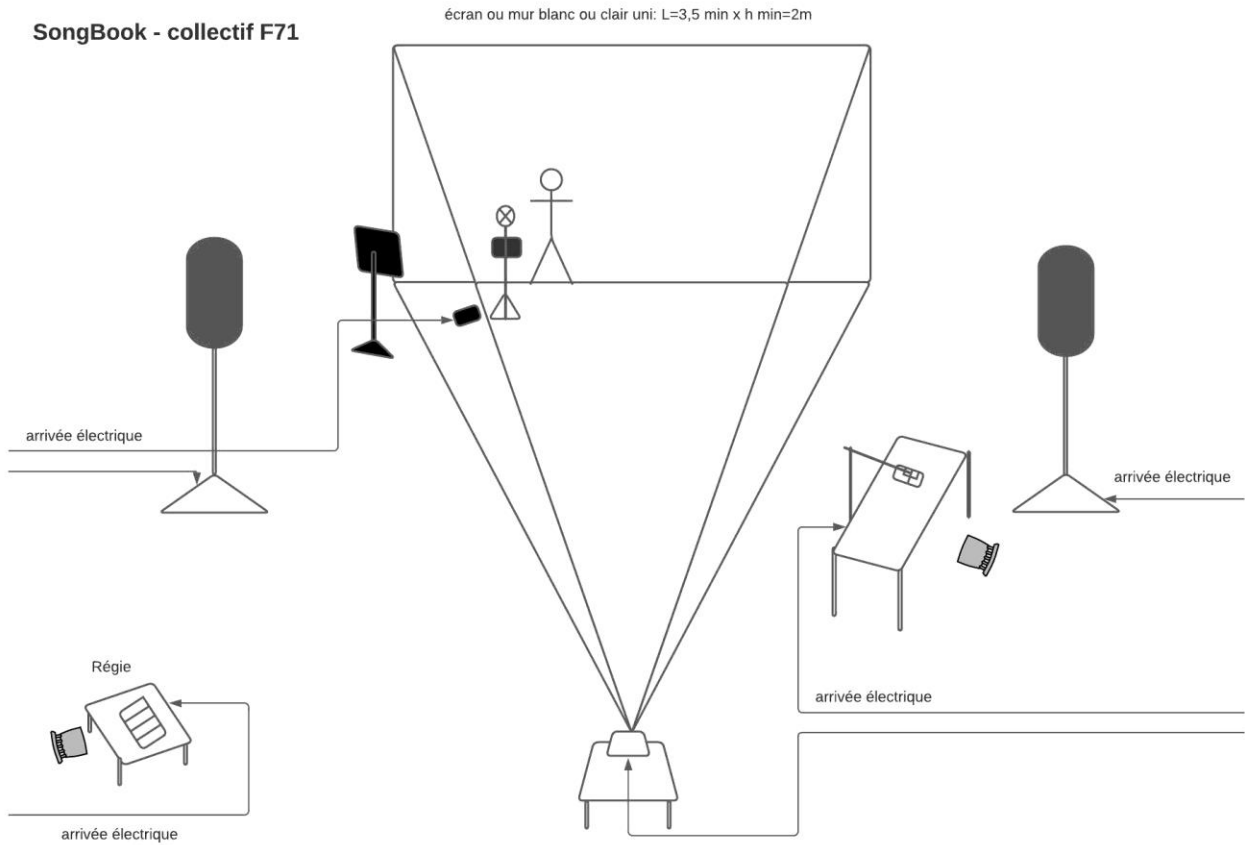

SongBook exemple d'installation du public Vue du ciel

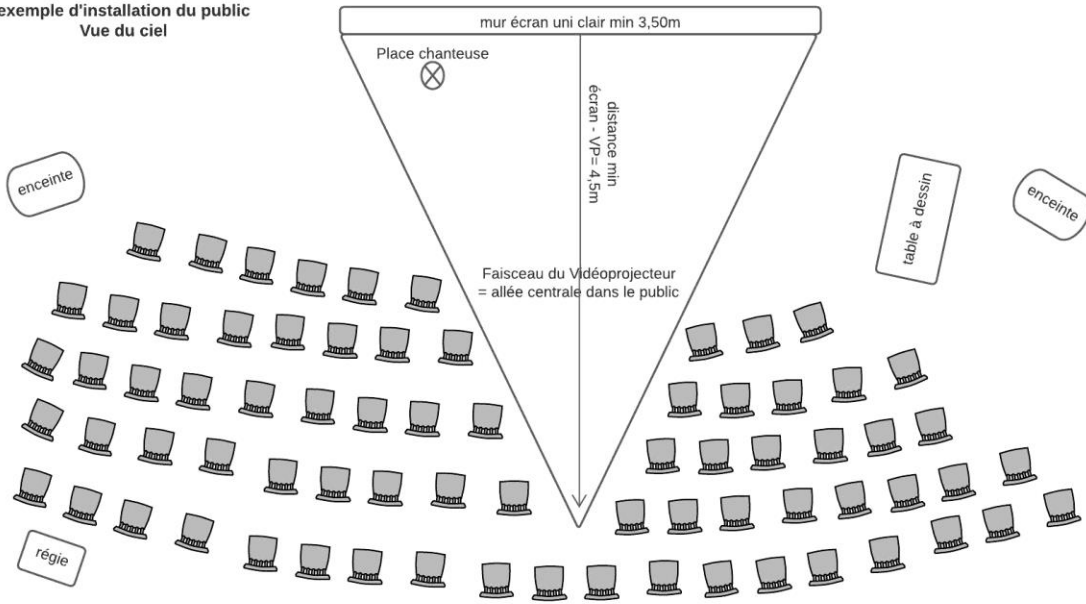

Si c'est possible, il est fortement conseillé de trouver des assises de différentes hauteurs (petites chaises, bancs, rang de table au fond, etc)
Evidemment, s'il existe un gradinage (amphithéâtre etc) la jauge peut augmenter...

SONG BOOK-Collectif F71 Chaîne Son

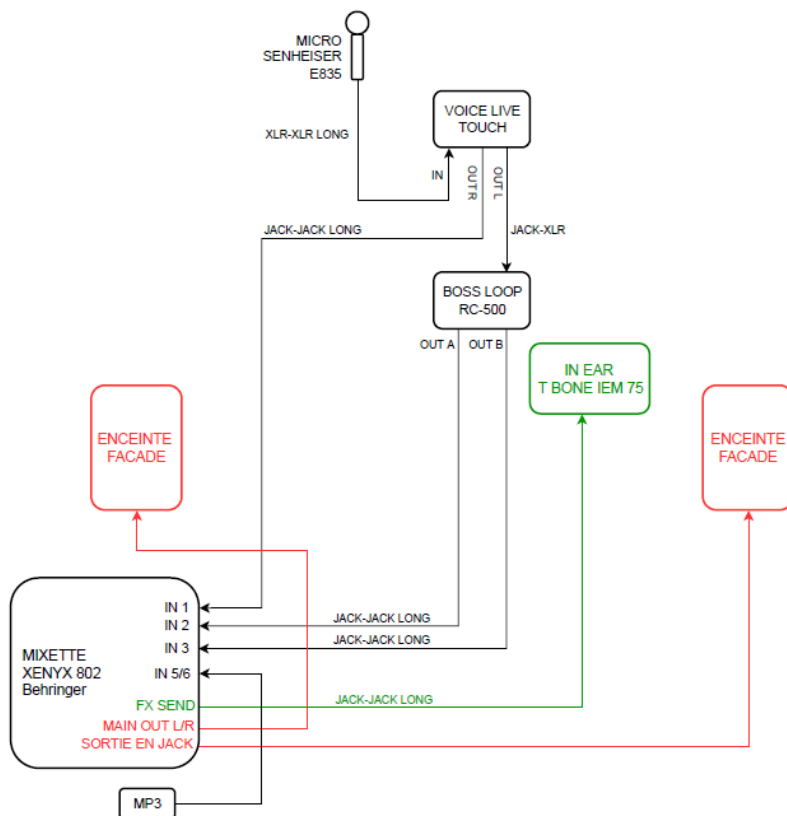

IMPORTANT

Lorsque la table de mix utilisée est celle du lieu accueillant, alors prévoir 3 DI car les sorties de la VOICE LIVE ainsi que de la BOSS RC-500 sont en Jack.



PRODUCTION

GWENDOLINE LANGLOIS

production.collectif71@gmail.com

06 84 65 54 68

DIFFUSION

COLLECTIF & COMPAGNIE

ESTELLE DELORME

& GÉRALDINE MORIER-GENOUD

estelle.delorme@collectifetcie.fr

06 77 13 30 88

geraldine.moriergenoud@collectifetcie.fr

06 20 41 41 25

www.collectif71.com

collectif
F71